

SD - 10000MF 外観図

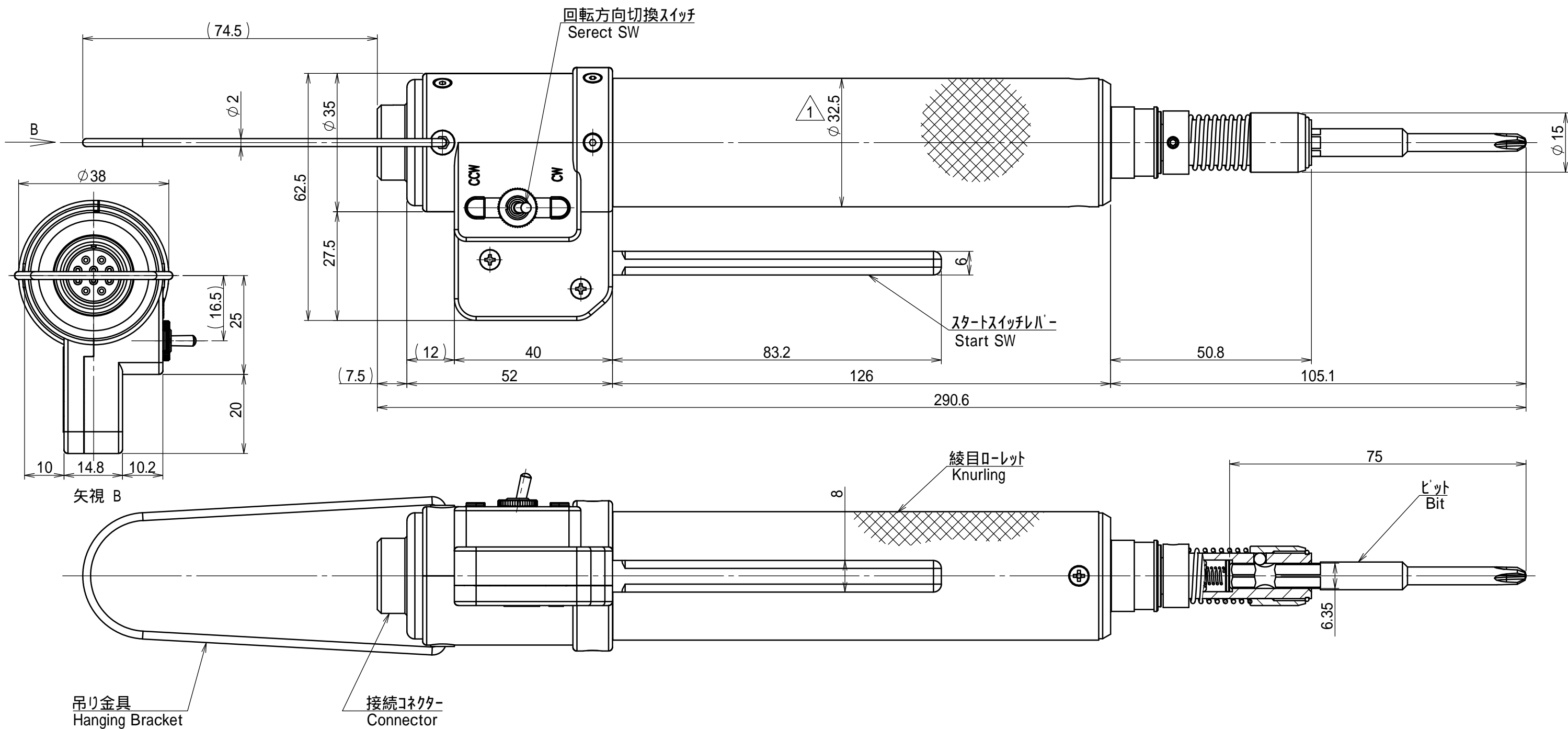

[仕様/SPECIFICATION]

- 1. ネジ締めトルク範囲/TORQUE RANGE : 1.9 ~ 10.0 kgf·cm/0.19 ~ 1.00Nm
- 2. 無負荷回転数/NO-LOAD REVOLUTION : 125 ~ 655 rpm
- 3. ビットストローク/BIT STROKE : About 2mm
- 4. 適用コントローラ型式/CONTROLLER MODEL : CT-FG
- 5. 取付時ビットバネ圧力/BIT SPRING PRESSURE : About 490gf

[注記/NOTE]

- 1. 図中のビットは一例です。別売となります。/A bit is an option
- 2. ネジを吸着する場合は別売の先端キャップユニット(TKG-2058-200)と先端カバーが必要です。

Please confirm the drawing contents and the approval.

Approval	Approval

⑥				名称	外觀図	個数	1	尺度	1	寸法単位	1=mm	設計年月日	2018年4月3日
⑤				材料									
④				処理									
③				承認	検図	設計	製図	製品番号	TKG - 2046 - 1300				
②								商品コード	121204613000				
①	2022.12.26	安西	胴枠ローレット材購入先変更に伴う 胴枠外径変更 32 → 32.5				a.anzai	製品型式	SD-10000MF	図番	T2046-1300	図歴	1
No.	日付	担当	訂正記事										