

# ペンシルタイプ電動ドライバー外観図

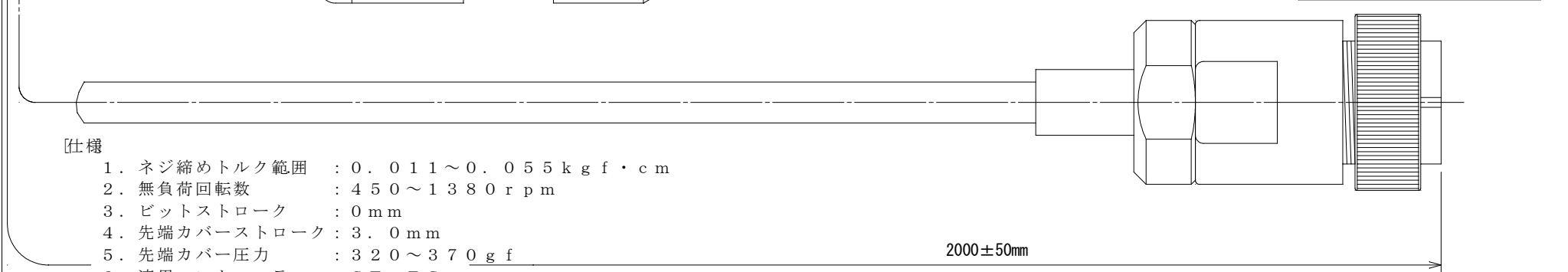
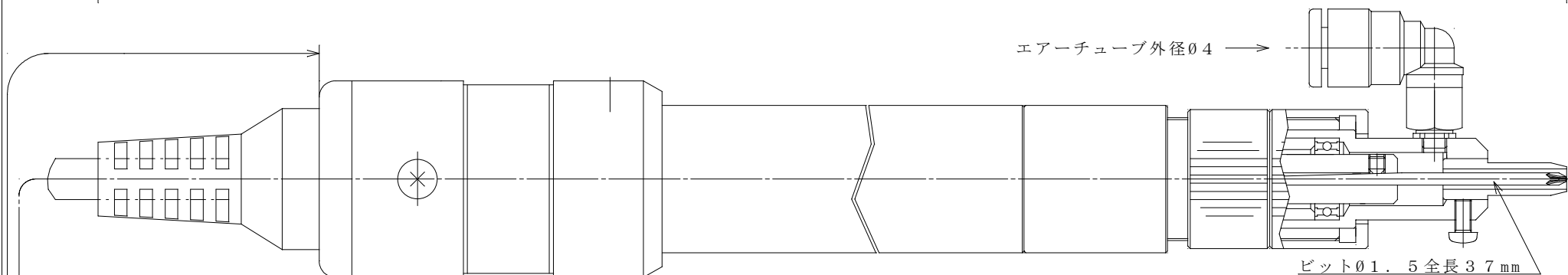
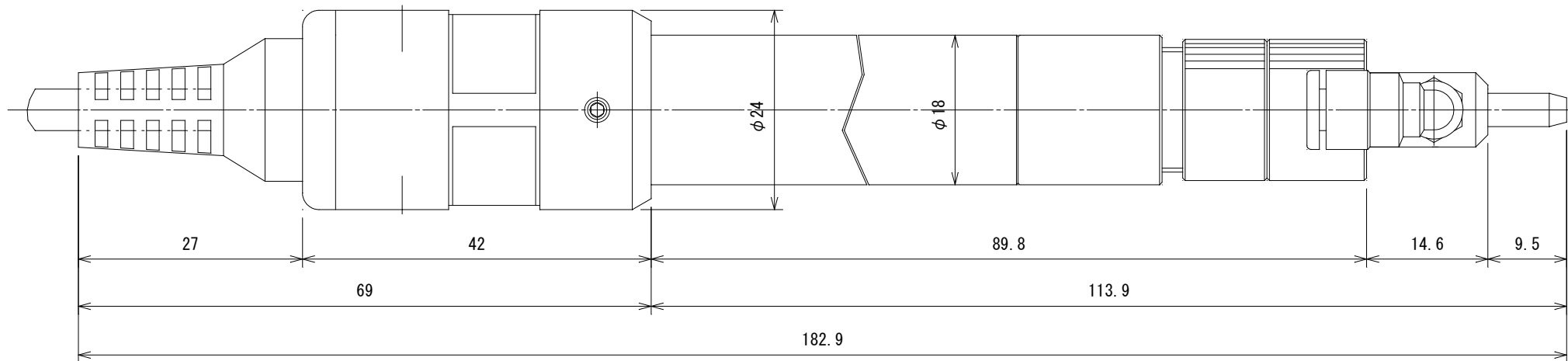

**仕様**

- 1. ネジ締めトルク範囲 : 0.011~0.055 kgf・cm
- 2. 無負荷回転数 : 450~1380 rpm
- 3. ビットストローク : 0 mm
- 4. 先端カバーストローク : 3.0 mm
- 5. 先端カバー圧力 : 320~370 gf
- 6. 適用コントローラ : CT-FG

**「注記」**

ビット及び先端カバーは別売です。

△				名称		個数		尺度	2	寸法単位	設計年月日		
△				材料				1	1=mm	16年07月01日			
△				処理									
△				承認	検 図	設 計	製 図	製品番号	TKG-2074-400				
△								商品コード	121207404000				
△								製品型式	SD-500MP	図番	2074-400	図歴	0
No.	日付	担当	訂正記事										